



MONO-TÊTE THERMIQUE
ONE HEAD HEATING



FIXY 2400

Application strass sur tissu



MONO-TÊTE THERMIQUE

ONE HEAD HEATING

FIXY 2400

Application strass sur tissu

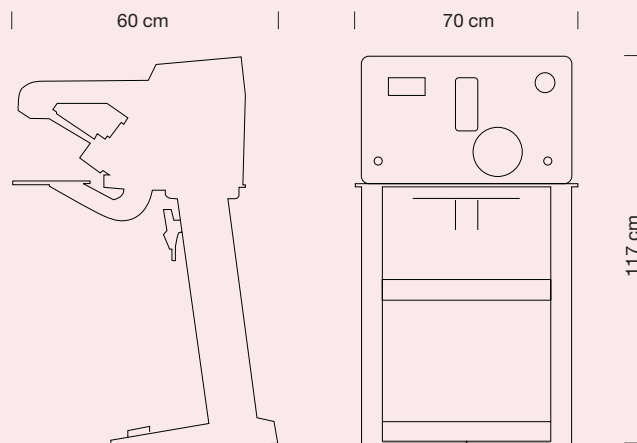
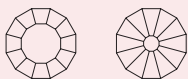

La machine FIXY 2400 Mono-tête Thermique permet l'application de strass et/ou de cabochons thermo-adhésifs sur les tissus de toute nature.

L'application de strass thermo-adhésifs avec FIXY 2400 peut être effectuée sur les vêtements de tout type tels que T-shirts, jeans, pantalons, pulls, blousons, etc., pour en enrichir l'image, dans les limites de l'épaisseur de l'article.

Disposant d'un unique chargeur, la machine FIXY 2400 Mono-tête Thermique permet l'application d'un seul type de strass par cycle de production.

FIXY 2400 se distingue par les caractéristiques suivantes:

- 1 . Prélèvement centré grâce au système de stepping rotation qui permet de placer le strass et/ou le cabochon sur l'article dans la bonne position pour sa fixation sans rupture ni écrasement.
- 2 . Haute vitesse de fonctionnement : 3000 pièces/heure max.
- 3 . Haute fiabilité grâce à l'utilisation de composants de très haute qualité.
- 4 . Modalité "pressing" en utilisant la machine FIXY 2400 comme petite presse pour pouvoir appliquer de petits papiers à transfert sans endommager les tissus synthétiques comme c'est le cas sur les presses thermiques traditionnelles.

FIXY 2400 One Head Heating allows hot fix rhinestones and/or nailheads to be applied to any type of fabric.

Hot fix rhinestones can be applied on any garment using FIXY 2400, adorning them: T-shirts, jeans, pants, sweaters, jackets, and many others, adding a precious touch to the image on the basis of the thickness of the garment.

With the single loader FIXY 2400 One Head Heating is able to apply one style of rhinestone at a time for each work cycle.

FIXY 2400 stands out thanks to the following features:

- 1 . Centred withdrawal thanks to the stepping rotation system; this system positions the rhinestone and/or nailhead on the garment in the correct position for setting without breaking or squishing it.
- 2 . High processing speed: Max. 3,000 pieces/hour.
- 3 . High reliability, guaranteed by the use of only high quality components.
- 4 . "Press" mode for using FIXY 2400 as a small press for the application of small transfers without the risk of damaging synthetic fabrics, as is encountered with traditional hot presses.

CARACTÉRISTIQUES TECHNIQUES / TECHNICAL FEATURES

ACCESSOIRES APPLICABLES

ACCESSORIES APPLICABLE

Strass / Rhinestones

SS5 - SS6 - SS8 - SS10 - SS12 - SS16 - SS20
SS30 - SS34 - SS40

Cabochons plats / Nailhead round	mm	2 . 3 . 4 . 5 . 6 . 8
Cabochons à facettes / Octagon	mm	2 . 3 . 4 . 5 . 6
Cabochons à coupole / Half round	mm	2 . 3 . 4 . 5 . 6 . 8
Cabochon plastique / Epoxy pearl	mm	2 . 3 . 4 . 5 . 6 . 8
Cabochon verre / Cat'Eye	mm	4 . 6 . 7
Demi-perles / Half pearl	mm	2 . 3 . 4 . 5 . 6
Perles coupoles / Pearl stud	mm	2 . 3 . 4 . 5 . 6

ALIMENTATION

FEEDING

Volt/Hz 220/50-60

DIMENSIONS

DIMENSIONS

cm 70 x 60 x H 117

POIDS

WEIGHT

kg 80



G.S.M. s.r.l.

via Campania n°1 _41012 Carpi (MO)

T +39 059 6996 58

F +39 059 6229631

info@gsmfixy.com

www.gsmfixy.com

CRYSTAL EMOTION