



**DOUBLE TÊTE THERMIQUE**  
*TWIN HEAD HEATING*



# FIXY 2400

Application strass sur tissu



## DOUBLE TÊTE THERMIQUE

TWIN HEAD HEATING

# FIXY 2400

Application strass sur tissu

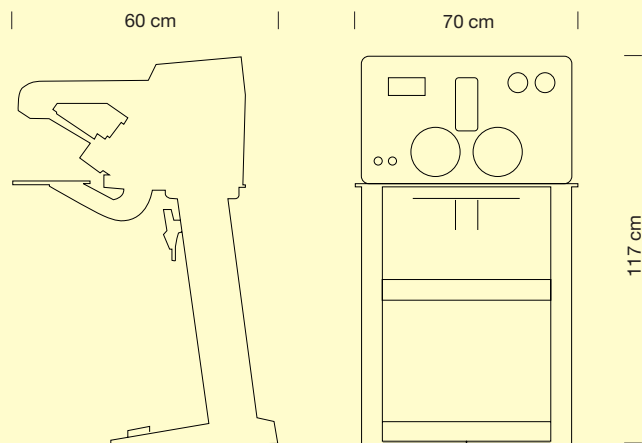
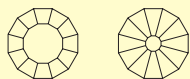

La machine FIXY 2400 Double Tête Thermique permet l'application de strass et/ou de cabochons thermo-adhésifs sur les tissus de toute nature. L'application de strass thermo-adhésifs avec FIXY 2400 peut être effectuée sur les vêtements de tout type tels que T-shirts, jeans, pantalons, pulls, blousons, etc., pour en enrichir l'image, dans les limites de l'épaisseur de l'article. Disposant de deux chargeurs, la machine FIXY 2400 Double Tête Thermique permet l'application de deux types de strass et/ou cabochons durant un même cycle de production, grâce aux réglages entièrement indépendants des deux chargeurs.

FIXY 2400 se distingue par les caractéristiques suivantes :

- 1 . Prélèvement centré grâce au système de stepping rotation qui permet de placer le strass et/ou le cabochon sur l'article dans la bonne position pour sa fixation sans rupture ni écrasement.
- 2 . Haute vitesse de fonctionnement : 3000 pièces/heure max.
- 3 . Haute fiabilité grâce à l'utilisation de composants de très haute qualité.
- 4 . Modalité "pressing" en utilisant la machine FIXY 2400 comme petite presse pour pouvoir appliquer de petits papiers à transfert sans endommager les tissus synthétiques comme c'est le cas sur les presses thermiques traditionnelles.

*FIXY 2400 Twin Head Heating allows hot fix rhinestones and/or nailheads to be applied to any type of fabric.*

*Hot fix rhinestones can be applied on any garment using FIXY 2400, adorning them: T-shirts, jeans, pants, sweaters, jackets, and many others, adding a precious touch to the image on the basis of the thickness of the garment.*

*The two loaders available on FIXY 2400 Twin Head Heating allow the application of two different types of nailheads and/or rhinestones during the same processing cycle. This is possible thanks to the complete independence of the two loaders.*

*FIXY 2400 stands out thanks to the following features:*

- 1 . Centred withdrawal thanks to the stepping rotation system; this system positions the rhinestone and/or nailhead on the garment in the correct position for setting without breaking or squishing it.
- 2 . High processing speed: Max. 3,000 pieces/hour.
- 3 . High reliability, guaranteed by the use of only high quality components.
- 4 . "Press" mode for using FIXY 2400 as a small press for the application of small transfers without the risk of damaging synthetic fabrics, as is encountered with traditional hot presses.

## CARACTÉRISTIQUES TECHNIQUES / TECHNICAL FEATURES

### ACCESSOIRES APPLICABLES

ACCESSORIES APPLICABLE

**Strass / Rhinestones**

SS5 - SS6 - SS8 - SS10 - SS12 - SS16 - SS20  
SS30 - SS34 - SS40

Cabochons plats / Nailhead round	mm	2 . 3 . 4 . 5 . 6 . 8
Cabochons à facettes / Octagon	mm	2 . 3 . 4 . 5 . 6
Cabochons à coupole / Half round	mm	2 . 3 . 4 . 5 . 6 . 8
Cabochon plastique / Epoxy pearl	mm	2 . 3 . 4 . 5 . 6 . 8
Cabochon verre / Cat'Eye	mm	4 . 6 . 7
Demi-perles / Half pearl	mm	2 . 3 . 4 . 5 . 6
Perles coupoles / Pearl stud	mm	2 . 3 . 4 . 5 . 6

### ALIMENTATION

FEEDING

Volt/Hz 220/50-60

### DIMENSIONS

DIMENSIONS

cm 70 x 60 x H 117

### POIDS

WEIGHT

kg 80



G.S.M. s.r.l.

via Campania n°1 \_41012 Carpi (MO)

T +39 059 6996 58

F +39 059 6229631

info@gsmfixy.com

www.gsmfixy.com